

Kanalomrører - Støbevejledning

Omrører er placeret mellem kanaler udenfor stald

25.02.2021

Beton skal tørre min. 8 dage inden montage af anlægget kan begynde.

1. Hul til $\varnothing 160$ mm afgangsrør
2. Sekundær placering af koblingsbeslag
3. Centerlinje vandlås / spærremur
4. Minimum 1,5 m spaltegulv på begge sider af omrøreren
5. Underkant vandlås skal have samme dybde som kanalbund i stald
6. Minimum samme niveau som spaltegulv i stald

A-A (1 : 50)

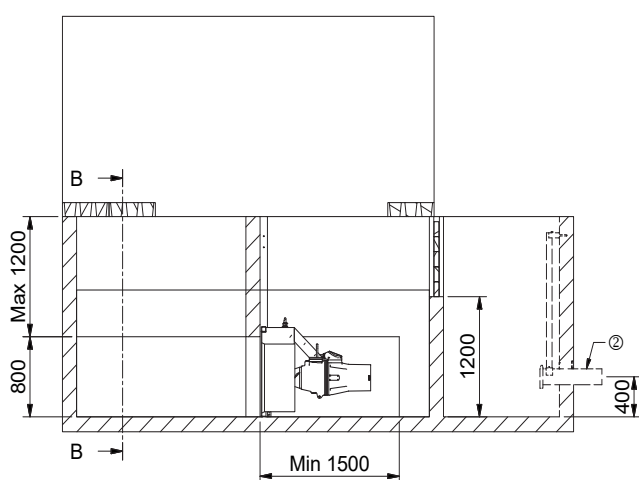

B-B (1 : 50)

